

# Technics®

## Passive Subwoofer System Enceinte acoustique passive d'extrêmes graves SB-W500

### Operating Instructions Manuel d'utilisation

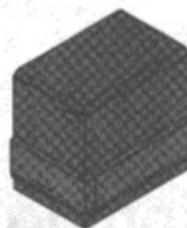

Before operating this unit, please read these instructions completely. Please save this manual.

Il est recommandé de lire attentivement le présent manuel avant d'utiliser l'appareil. Conserver ce manuel.

#### Dear Customer

Thank you for purchasing this product.

#### User memo:

DATE OF PURCHASE _____
DEALER NAME _____
DEALER ADDRESS _____
TELEPHONE NUMBER _____

#### Cher client

Nous vous remercions d'avoir arrêté votre choix sur cet appareil Technics.

#### Homologation:

DATE D'ACHAT _____
DÉTAILLANT _____
ADRESSE DU DÉTAILLANT _____
N° DE TÉLÉPHONE _____

The model number and serial number of this product can be found on either the back or the bottom of the unit. Please note them in the space provided below and keep for future reference.

MODEL NUMBER SB-W500  
SERIAL NUMBER \_\_\_\_\_

Il est recommandé de noter, dans l'espace prévu ci-dessous, le numéro de modèle et le numéro de série inscrits à l'arrière, ou sous le fond de l'appareil, et de conserver ce manuel pour référence ultérieure.

NUMÉRO DE MODÈLE SB-W500  
NUMÉRO DE SÉRIE \_\_\_\_\_

#### Supplied accessories Accessoires fournis

Speaker feet (4 pcs.)  
Pieds de l'enceinte (4)

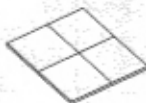

(RFA0631A-K)

Use numbers indicated in parentheses when asking for replacement parts.

(Only for U.S.A.)

To order accessories contact 1-800-332-5368 or web site (<http://www.panasonic.com>).

Lors de la commande de pièces de rechange, utiliser les numéros indiqués entre parenthèses.

# Attaching speaker feet

High volume from the speakers may cause them to move on some floors. In such cases, attach the accessory speaker feet as shown in the illustration below. (To prevent damage to the speakers, lay them on top of a soft cloth before attaching the speaker feet.)

# Fixation des pieds

Le traitement de signaux intenses à haut volume peut entraîner des vibrations susceptibles de faire déplacer les enceintes sur certains parquets. Le cas échéant, fixer les pieds fournis de la manière illustrée ci-dessous. (Afin de prévenir tout dommage aux enceintes, les coucher sur une pièce de tissu douce avant d'y fixer les pieds.)

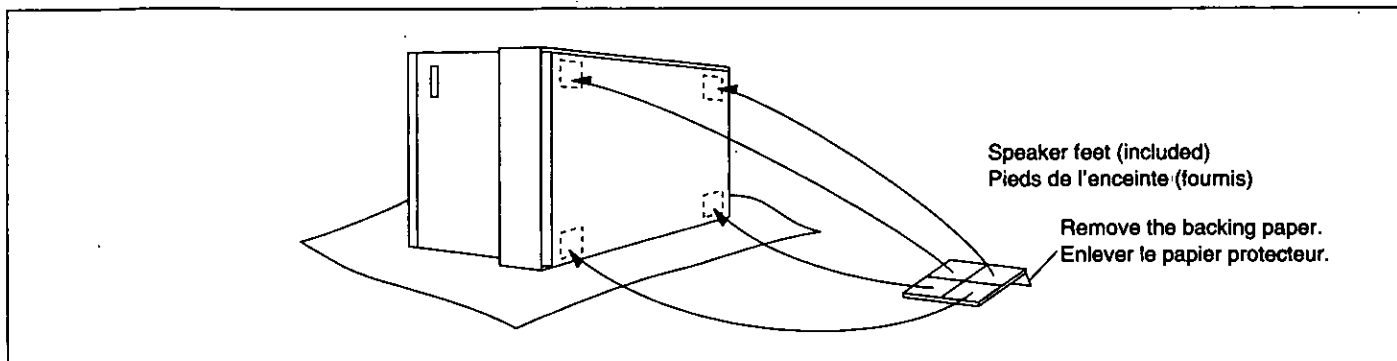

# Positioning the speaker

- Do not place any object on top of this unit.
- Be sure to lay the subwoofer on its longer side as shown in the picture.

The diagram below shows the basic positioning of each speaker.

This speaker system is designed so as to be able to be used in close proximity to the TV, but irregular coloring may result due to how the system is placed. If such distortion occurs, turn off the TV for between 15 and 30 minutes. The demagnetizing function of the TV will eliminate the distortion. If the irregular coloring is still visible, move the speaker further away from the TV.

# Emplacement des enceintes

- Ne rien placer sur le dessus des enceintes.
- S'assurer de coucher l'enceinte sur son côté long de la manière illustrée.

Se reporter au diagramme ci-dessous pour le positionnement des différentes enceintes.

Cette enceinte a été conçue pour en permettre le positionnement près d'un téléviseur. Toutefois, selon son emplacement, il se peut que l'image souffre d'une certaine coloration. Dans une telle éventualité, couper le contact sur le téléviseur pendant 15 à 30 minutes pour permettre à la fonction de démagnétisation du téléviseur d'éliminer cette distorsion. Si le problème persiste, éloigner l'enceinte du téléviseur.

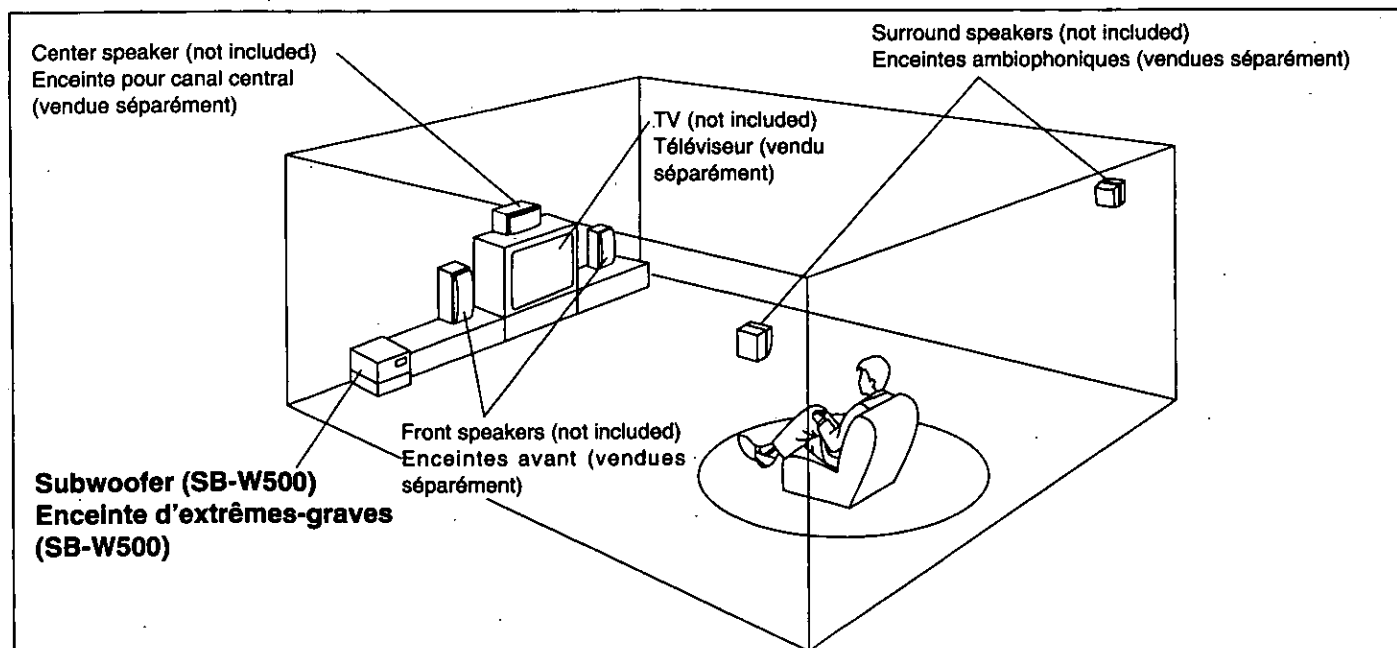

# Connections

## Note:

- Before making the connections, switch OFF the power to the receiver (or amplifier).
- Check the input impedance and output power of the receiver before making any connections. (See "Speaker impedance and allowed output" below.)
- Be sure to connect only positive (+) wires to positive (+) terminals, and negative (-) wires to negative (-) terminals. To prevent damage to circuitry, never short-circuit positive (+) and negative (-) speaker wires.

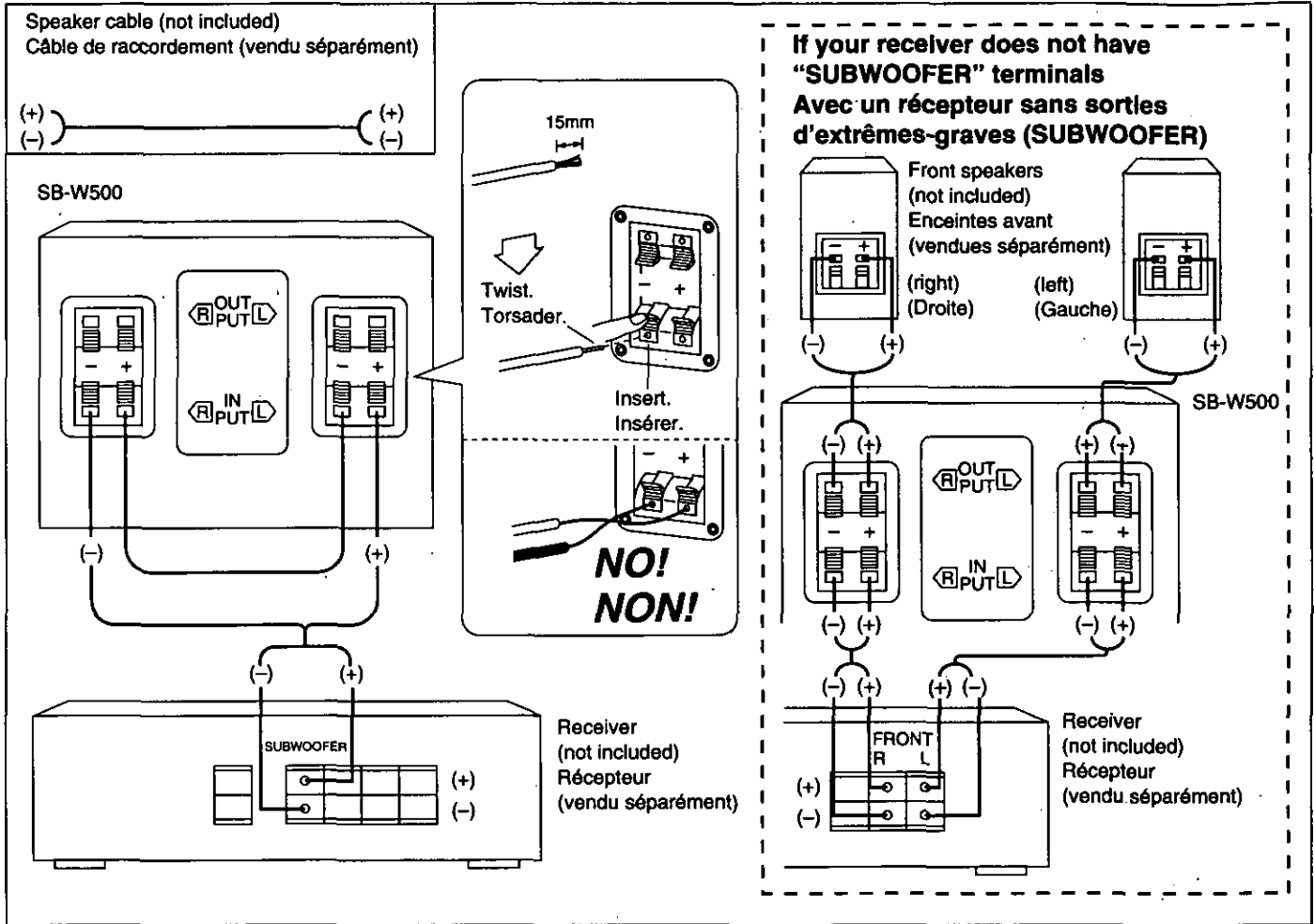

## Speaker impedance and allowed input

	Impedance	Allowed input
When connected to the receiver's "SUBWOOFER" terminals	16 Ω	160 W (DIN)
When connected to the receiver's "FRONT" terminals	8 Ω	80 W (DIN)

## Caution:

The subwoofer should only be connected to receivers that have output ratings equal to, or less than, the above. You risk blowing either the receiver or your speaker if you use a stronger receiver. This may result in fire. If equipment is damaged in any way, or unexpected trouble occurs during playback, unplug the system from its outlet and call a serviceman for help.

# Raccordements

## Nota:

- Avant de faire les raccordements, couper le contact sur le récepteur (ou amplificateur).
- Vérifier l'impédance d'entrée et le niveau de sortie du récepteur avant de faire les raccordements. (Se reporter à "Impédance et puissance admissible" ci-dessous.)
- S'assurer de raccorder les fils positifs (+) aux bornes positives (+) et les fils négatifs (-) aux bornes négatives (-). Afin de prévenir tout dommage, ne jamais provoquer de court-circuit.

## Impédance et puissance admissible

	Impédance	Puissance admissible
Connexion aux prises d'extrêmes-graves (SUBWOOFER) du récepteur	16 Ω	160 W (DIN)
Connexion aux prises des canaux avant (FRONT) du récepteur	8 Ω	80 W (DIN)

## Mise en garde

Ne raccorder l'enceinte d'extrêmes-graves qu'à un récepteur dont l'impédance et la puissance nominales de sortie sont égales ou inférieures aux valeurs indiquées ci-dessus. Le raccordement à un récepteur trop puissant pourrait endommager tant l'enceinte que le récepteur lui-même et représenter un risque d'incendie. Dans l'éventualité où l'équipement subirait des dommages ou qu'un problème surviendrait inopinément, débrancher le récepteur et communiquer avec un technicien qualifié.

# Note

1. Be sure to reduce the volume on the receiver (or amplifier) when the signal input exceeds the rated allowable input to avoid damage to circuitry or other malfunctions.
2. Avoid placing in areas as follows:
  - In direct sunlight
  - Near heating appliances or other sources of heat
  - Where there is high humidity
3. Never use alcohol, paint thinner, benzene or similar chemicals to clean the unit, as they may damage the finish.

# Protection circuitry

This unit incorporates speaker protection circuitry to protect the speaker from damage caused by excessive input or abnormal signals; when excess input is detected, input is automatically interrupted.

### ■ If sound is interrupted...

1. Reduce the volume of the receiver (or amplifier).
2. Check the sound source and connections for any problems. If there is no problem, the protection circuitry will reset in a few minutes.

### ■ After the protection circuit is reset...

Take care not to increase the receiver's volume too high.

# Technical specifications

Type	1 way, 2 speaker system Bass-reflex
Speaker	
Woofer	14 cm (5-1/2") cone type X2
Impedance	8 Ω/stereo, 16 Ω/mono
Input power	160 W/stereo, 320 W/mono (Music) 80 W/stereo, 160 W/mono (DIN)
Output sound pressure	83 dB/W (1.0 m)
Frequency range	40 Hz-550 Hz (at -16 dB) 37 Hz-530 Hz (at -10 dB)
Dimensions (W×H×D)	318.6×370×412.3 mm (12-17/32"×14-9/16"×16-7/32")
Weight	9.0 kg (19.84 lb.)

**Note:** Specifications are subject to change without notice.  
Weight and dimensions are approximate.

## Product service

Do not attempt to remove the cover(s) or repair the unit yourself. Refer servicing to qualified personnel only.

## Product information

For product service, product information or assistance in product operation, refer to the servicenter directory.

For detailed instructions, contact an authorized servicenter in the U.S.A. and Panasonic Canada Inc. Customer Care Center in Canada.

In the U.S.A. 1-800-332-5368 or web site  
(<http://www.panasonic.com>)

In Canada 905-624-5505 or web site  
([www.panasonic.ca/faq.html](http://www.panasonic.ca/faq.html))

# Nota

1. Afin de prévenir tout risque de dommage aux circuits ou tout problème de fonctionnement, baisser le volume sur le récepteur (ou l'amplificateur) dans le cas où le signal d'entrée excède la puissance admissible nominale.
2. Éviter de:
  - exposer l'enceinte aux rayons solaires directs;
  - placer l'enceinte à proximité d'une source de chaleur;
  - placer l'enceinte dans un endroit humide.
3. Ne jamais utiliser de solvant pour nettoyer le coffret de l'enceinte. Cela pourrait endommager le fini.

# Circuit de protection

Cet appareil est muni d'un circuit de protection contre tout dommage imputable à des signaux trop intenses ou anormaux. Si de tels signaux sont détectés, l'entrée est automatiquement interrompue.

### ■ Dans le cas où le son est coupé...

1. Baisser le volume sur le récepteur (ou l'amplificateur).
2. Vérifier la source sonore et les raccordements. Si tout semble normal, le circuit de protection sera réarmé après quelques minutes.

### ■ Suite au réarmement du circuit de protection

Prendre garde à ne pas trop monter le volume sur le récepteur.

# Données techniques

Type	Enceinte 1 voie à 2 haut-parleurs avec évent réflex
Haut-parleur	
Graves	Type à cône de 14 cm (5-1/2 po) X2
Impédance	8 Ω/stéréo, 16 Ω/mono
Puissance d'entrée	160 W/stéréo, 320 W/mono (Musique) 80 W/stéréo, 160 W/mono (DIN)
Niveau de pression sonore de sortie	83 dB/W (1,0 m)
Gamme de fréquence	40 Hz-550 Hz (à -16 dB) 37 Hz-530 Hz (à -10 dB)
Dimensions (L×H×P)	318,6×370×412,3 mm (12-17/32 po×14-9/16 po×16-7/32 po)
Poids	9,0 kg (19,84 lb)

**Nota:** Sujet à changements sans préavis.

Le poids et les dimensions sont approximatifs.

## Service après-vente

Advenant que l'appareil nécessite une révision quelconque, consulter la liste incluse des centres de service agréés ou voir le détaillant auprès de qui l'appareil a été acheté.

## Informations techniques

Pour tout renseignement ou service, consulter la liste des centres de service agréés ci-jointe.

Pour de plus amples détails, contacter le Service à la clientèle de Panasonic Canada Inc. au (905) 624-5505 ou notre site web à [www.panasonic.ca/faq.html](http://www.panasonic.ca/faq.html)

Panasonic Consumer Electronics  
Company, Division of Matsushita  
Electric Corporation of America  
One Panasonic Way Secaucus,  
New Jersey 07094  
<http://www.panasonic.com>

Panasonic Sales Company,  
Division of Matsushita Electric of  
Puerto Rico, Inc. ("PSC")  
Ave. 65 de Infantería, Km. 9.5  
San Gabriel Industrial Park,  
Carolina,  
P.R. 00985

Panasonic Canada Inc.  
5770 Amber Drive,  
Mississauga, Ontario  
L4W 2T3  
[www.panasonic.ca](http://www.panasonic.ca)



RQT4520-1P

H1297G0